

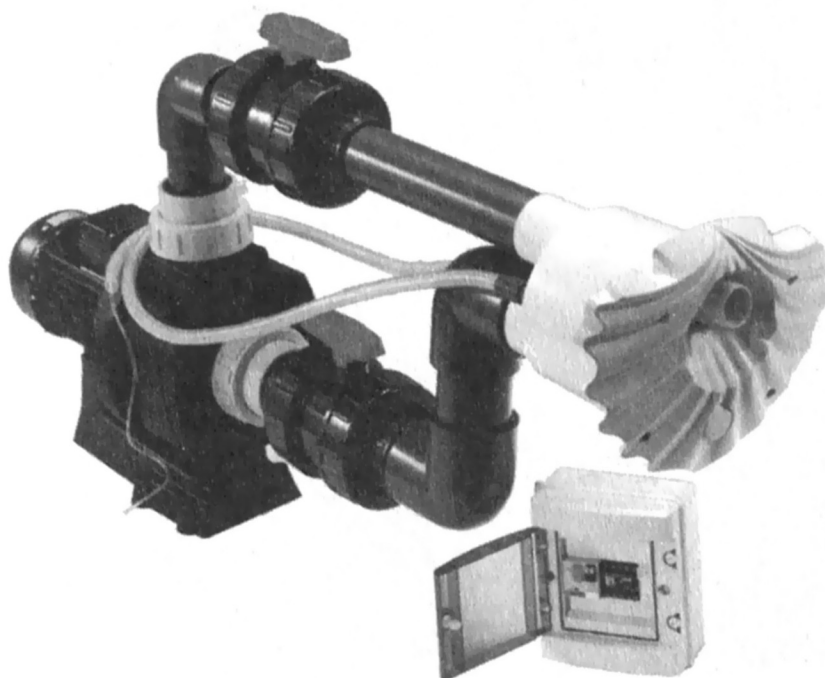

KRIPSOL

Инструкция по установке, использованию и обслуживанию устройство встречного течения HIDROJET



Модель JSH/JSL

1. УСТАНОВКА

1.1

Серия HIDROJET предлагает широкий выбор моторов мощностью от 2.5 л.с. до 5.5 л.с., что соответствует любому типу бассейнов.

Для получения максимальной производительности при минимальных потерях на трение электронасос должен располагаться как можно ближе к бассейну. Требуется соблюдение оригинальных размеров ПВХ-фитингов. Рекомендуется устанавливать электронасос в пределах 15 м от бассейна. Насосы серии KAPPA должны устанавливаться ниже уровня воды. Заводской кожух насоса должен иметь хорошую вентиляцию, которая может обеспечить достаточное охлаждение насоса и предотвратить образование конденсата. В случае необходимости можно использовать вентиляторы.

Соблюдение вышеуказанных рекомендаций обеспечит правильную работу оборудования HIDROJET.



Рис. 1

2. ЗАКЛАДКА НИШ

2.1 При закладке ниш следуйте рекомендациям ниже.

Сливное отверстие диаметром 75 мм и всасывающее отверстие 90 мм должны располагаться вертикально по отношению друг к другу, причем сливное отверстие должен быть выше всасывающего отверстия (см. рис.1). Расстояние между уровнем воды и сливного отверстия должно приблизительно равняться 30 см.

Соблюдение вышеуказанных инструкций обеспечит правильную установку и работу оборудования.

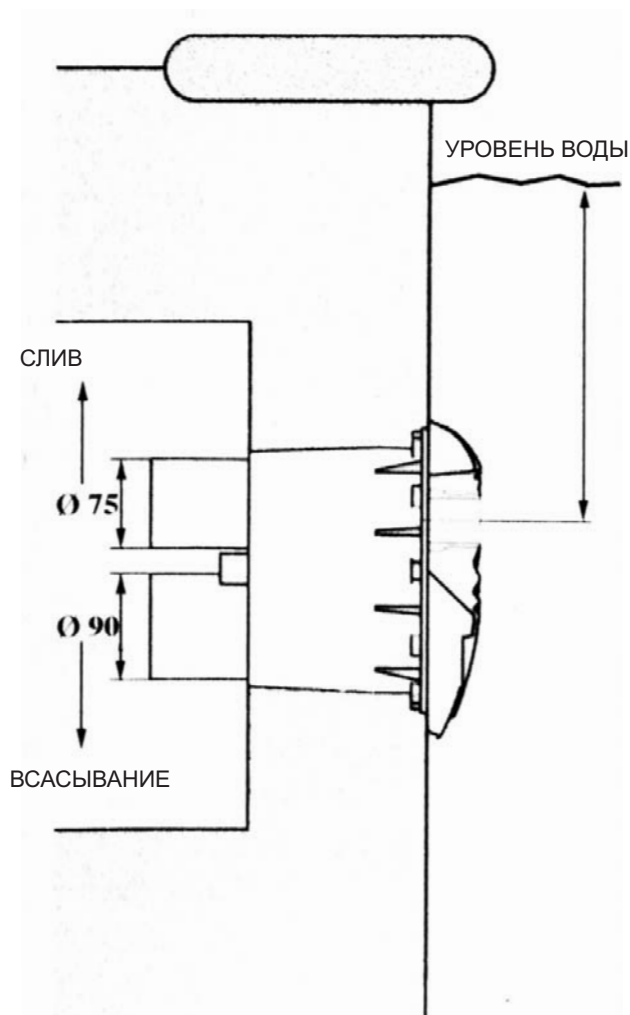

3. УСТАНОВКА НИШИ В БЕТОН

3.1

Закладка ниши (№21, рис.2) в бетонную стену выполняется только согласно инструкции главы 2.

4. ЗАКЛАДКА НИШИ В БЕТОН

4.1

Ниша поставляется в сборе с трубами (№22 и 23, рис. 2). Дополнительно один из шлангов (№24, рис.2) приклеен к внутренней части трубы №22. После установки ниши в стену следуйте инструкциям главы 2. Продолжите установку закладкой воздушной и пневмолиний.

Установка воздушной линии:

Линия состоит из шланга (№24), гибкой трубы (№25), фитинга с наружной резьбой (№26) и нижнего клапана (№27). Все детали поставляются в сборке, поэтому достаточно приклеить конец шланга (№24) к уже установленной в нишу трубе (№23). Важно закрепить трубу воздушной линии к стенке кожуха таким образом, чтобы нижний клапан занимал высокое положение. Это поможет предотвратить всасывание грязи (см. рис. 8, стр. 20). После этого, нажав на форсунку, установите гибкую трубу (№15, рис.2) в нишу (см. рис.5, стр.17).

Установка пневмолинии:

Линия состоит из трубы (№22), шланга (№24) и гибкой трубы (№25). Труба (№22) и шланг (№24) уже установлены в нишу, поэтому достаточно приклеить трубу (№25). Перед тем, как приклеить конец трубы (№25) к шлангу (№24) вставьте прозрачную трубку (№2, рис.3) в пневмолинию и проденьте ее конец через отверстие в нише. Закрепите ее хомутом (№20 и 20.1, рис.2). После этого приклейте трубу (№25) к шлангу (№24).

Конец прозрачной трубки (№2, рис.3) подсоединяется к микропереключателю, расположенному на одной из сторон гидropневматического выключателя, входящего в комплект оборудования HIDROJET.



Рис. 3



Рис. 2

5. ЗАКЛАДКА НИШИ В ЛАЙНЕР

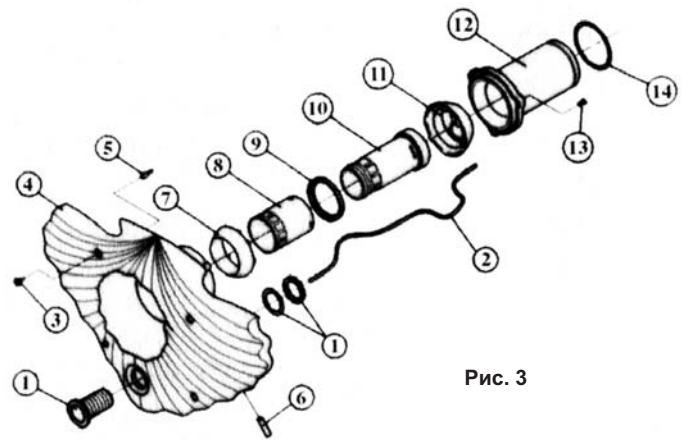
5.1

Закладка ниши в стену лайнера выполняется согласно инструкций главы 2.

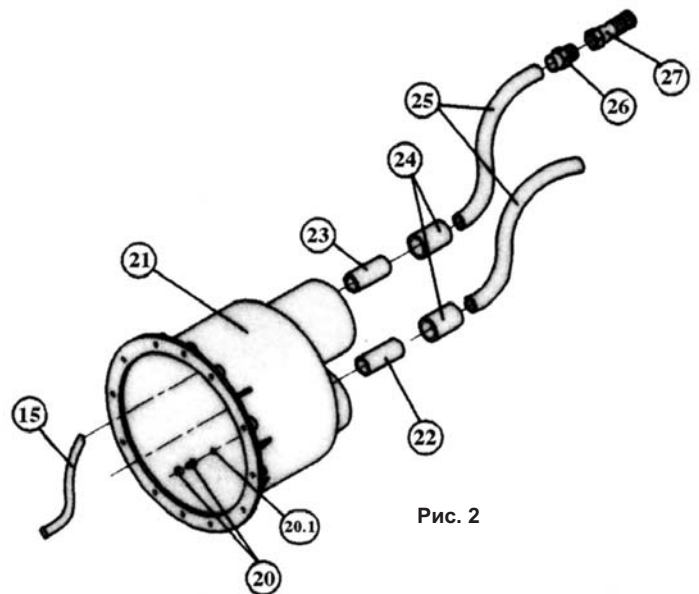
Уплотнительные кольца (№19, рис.4) крепятся к нише (№21, рис.4) с помощью болтов (№18, рис.4), учитывая то, что лайнер будет находиться между двумя уплотнительными кольцами (№19, рис.4). После этого закрепите кольцо (№17, рис.4) болтами (№16, рис.4).

6. УСТАНОВКА НИШИ В ЛАЙНЕР

6.1

Ниша поставляется в сборе с трубами (№22 и 23, рис. 4). Дополнительно один из шлангов (№24, рис.4) приклеен к внутренней части трубы №22. После установки ниши в стену следуйте инструкциям главы 2. Продолжите установку закладкой воздушной и пневмолиний.

Установка воздушной линии:

Линия состоит из шланга (№24), гибкой трубы (№25), фитинга с наружной резьбой (№26) и нижнего клапана (№27). Все детали поставляются в сборке, поэтому достаточно приклеить конец шланга (№24) к уже установленной в нишу трубе (№23). Важно закрепить трубу воздушной линии к стенке кожуха таким образом, чтобы нижний клапан занимал высокое положение. Это поможет предотвратить всасывание грязи (см. рис. 8, стр. 20). После этого, нажав на форсунку, установите гибкую трубу (№15, рис.4) в нишу (см. рис.5, стр.17).

Установка пневмолинии:

Линия состоит из трубы (№22), шланга (№24) и гибкой трубы (№25). Труба (№22) и шланг (№24) уже установлены в нишу, поэтому достаточно приклеить трубу (№25). Перед тем, как приклеить конец трубы (№25) к шлангу (№24) вставьте прозрачную трубку (№2, рис.3) в пневмолинию и проденьте ее конец через отверстие в нише. Закрепите ее хомутом (№20 и 20.1, рис.4). После этого приклейте трубу (№25) к шлангу (№24). Конец прозрачной трубки (№2, рис.3) подсоединяется к микропереключателю, расположенному на одной из сторон гидropневматического выключателя, входящего в комплект оборудования HIDROJET.



Рис. 3



Рис. 4

7. СБОРКА ПЕРЕДНЕЙ ЧАСТИ

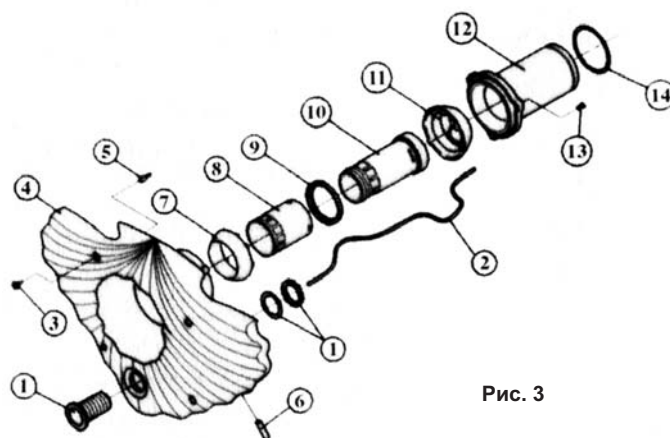
7.1

Фронтальная часть поставляется в сборке, включая детали №1-14 (рис.3). Прозрачная трубка также уже вставлена в нишу (рис.5).

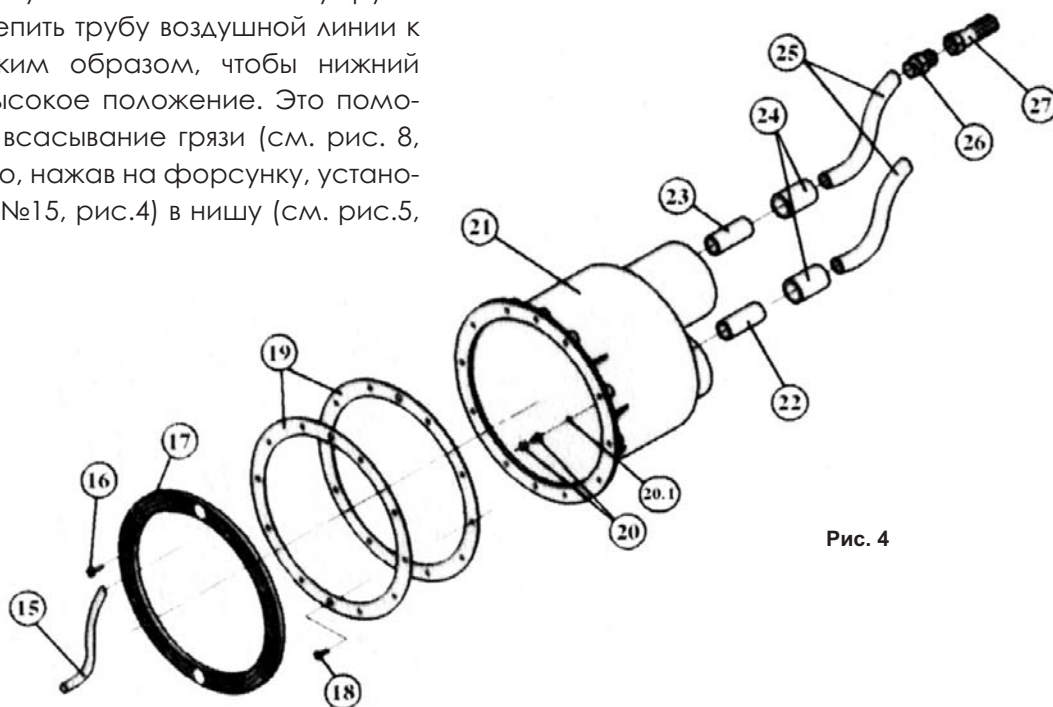
Процесс сборки фронтальной части состоит из следующих шагов:

- вставьте трубу (№2) в болт кнопочного выключателя (№1, рис.3).
- вставьте трубу (№15) в форсунку (№6) на передней части (см. рис.5).
- Закрутите 4 распорных винта (№5) в нишу (см. рис.5).
- Вставьте в нишу собранную переднюю часть. При этом уплотнительное кольцо (№14) прилегает к сливному отверстию (75 мм), см. рис. 5.
- Закрутите 4 болта (№3) (см. рис.5).



Рис. 5

8. МОНТАЖНЫЙ НАБОР ИЗ ПВХ ДЛЯ МОДЕЛИ JS40/JS45

8.1

Установка ПВХ-наборов для моделей JSH/JSL40 и JSH/JSL45:

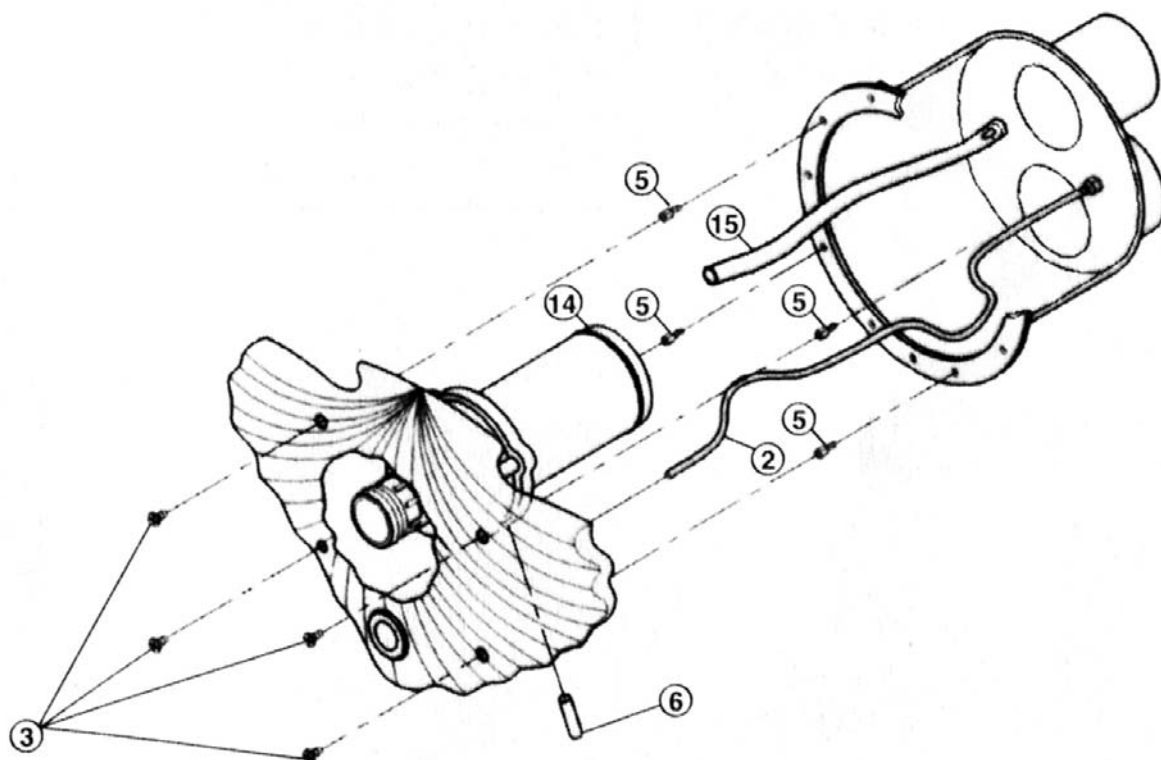
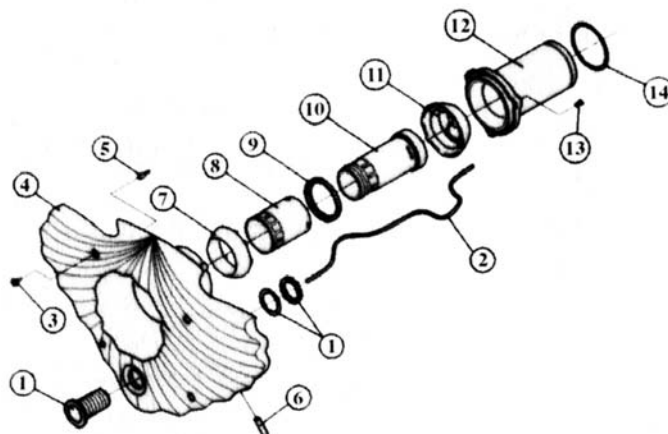
Модели JSH/JSL40 и JSH/JSL45 комплектуются монтажным набором для подающей (75 мм) и сливной (63 мм) линий.

Установка сливной линии:

- приклейте переходную втулку 75x63 мм (№1, рис.6) к сливному отверстию ниши (см. рис.6).
- приклейте трубу 63 мм к переходной втулке (№1, рис.6)
- приклейте клапан 63 мм (№2, рис.6) к трубе 63 мм.
- приклейте трубу 63 мм к трубе 63 мм (№2, рис.6).
- приклейте патрубок 63 мм (№3, рис. 6) к трубе 63 мм
- приклейте трубу 63 мм к патрубку (№3, рис.6)
- приклейте коническую переходную муфту 90/75/63 мм (№4, рис.6) к трубе 63 мм и соединительному элементу насоса (90 мм).

Установка подающей линии:

- приклейте переходную втулку 90x75 мм (№6, рис.6) к всасывающему отверстию ниши (см. рис.6).
- используя трубу 75 мм, приклейте патрубок 75 мм (№5, рис.6) к переходной втулке (№6, рис.6)
- используя трубу 75 мм, соедините другой патрубок 75 мм (№5, рис.6) к уже приклеенному патрубку (рис.6).
- приклейте клапан 75 мм (№7, рис.6) к патрубку (№5, рис.6), используя для соединения трубу 75 мм.
- приклейте трубу 75 мм к клапану (№7, рис.6)
- приклейте трубу 63 мм к патрубку (№3, рис.6)
- приклейте переходную втулку 90x75мм (№6, рис.6) к трубе 75 мм и соединительному элементу насоса (90 мм).

№	Описание	Кол-во
1	Переходная втулка 75x63 мм	1
2	Шаровой клапан 63 мм	1
3	Патрубок 63 мм 90 градусов	1
4	Коническая переходная муфта 90/75/63 мм	1
5	Патрубок 75 мм 90 градусов	2
6	Переходная втулка 90x75 мм	2
7	Шаровой клапан 75 мм	1

Тип	A	B	C
JSH/JSL40	165	1005	700
JSH/JSL45	165	1005	700



Рис. 6

9. МОНТАЖНЫЙ НАБОР ИЗ ПВХ ДЛЯ МОДЕЛИ JS70/JS78/JS88

9.1

Установка ПВХ-наборов для моделей JSH/JSL70, JSH/JSL78 и JSH/JSL88

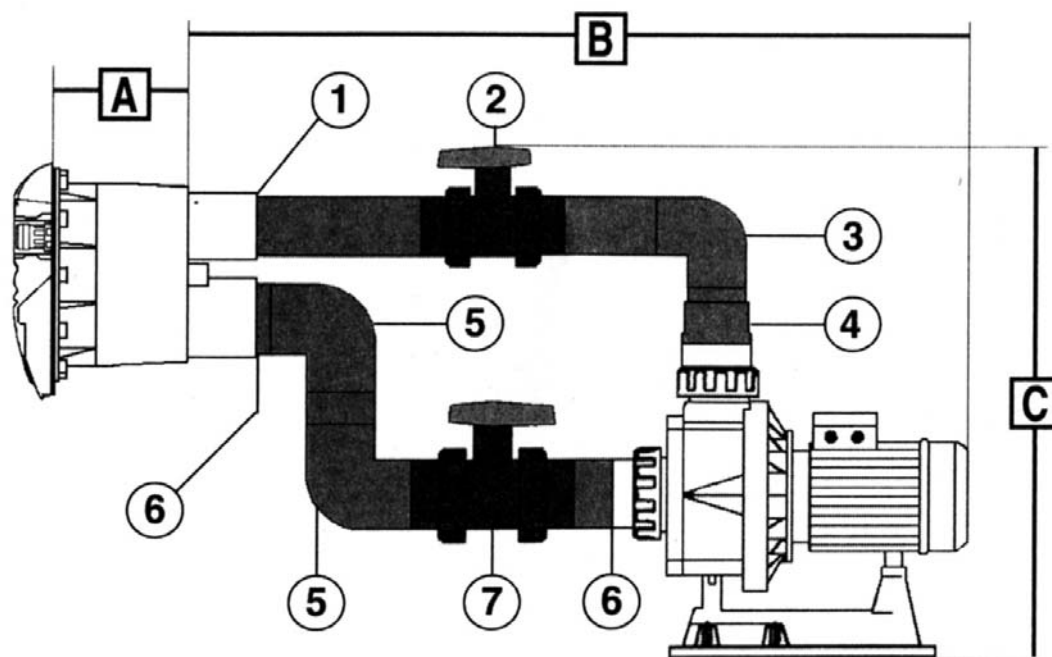
Модели JSH/JSL70, JSH/JSL78 и JSH/JSL88 комплектуются монтажным набором для подающей (90 мм) и сливной (75 мм) линий (см. таблицу ниже).

Установка сливной линии:

- приклейте трубу 75 мм к сливному отверстию ниши (см. рис.7).
- приклейте клапан 75 мм (№1, рис.7) к трубе 75 мм.
- приклейте трубу 75 мм к клапану 75 мм (№1, рис.7).
- приклейте патрубок 75 мм (№2, рис. 7) к трубе 75 мм
- приклейте трубу 75 мм к патрубку (№2, рис.7)
- приклейте коническую переходную муфту 90/75/63 мм (№3, рис.7) к патрубку 75 мм (№2, рис.7) и соединительному элементу насоса (90 мм).

Установка подающей линии:

- используя трубу 90 мм, приклейте патрубок 90 мм (№4, рис.7) к всасывающему отверстию ниши (см. рис.7)
- используя трубу 90 мм, соедините другой патрубок 90 мм (№4, рис.7) к уже приклеенному патрубку (рис.7).
- приклейте клапан 90 мм (№5, рис.7) к патрубку (№4, рис.7), используя для соединения трубу 90 мм.
- приклейте трубу 90 мм к клапану (№5, рис.7) и соединительному элементу насоса (90 мм).

№	Описание	Кол-во
1	Шаровой клапан 75 мм	1
2	Патрубок 75 мм 90 градусов	1
3	Коническая переходная муфта 90/75/63 мм	1
4	Патрубок 90 мм 90 градусов	2
5	Шаровой клапан 90 мм	1

Тип	А	В	С
JSH/JSL70	165	1155	700
JSH/JSL78	165	1165	700
JSH/JSL88	165	1165	700



Рис. 7

10. МИНИМАЛЬНОЕ РАССТОЯНИЕ МЕЖДУ ЭЛЕМЕНТАМИ ОБОРУДОВАНИЯ

10.1

Перед тем, как начать установку HIDROJET, необходимо рассчитать размеры помещения, где впоследствии будет установлено оборудование.

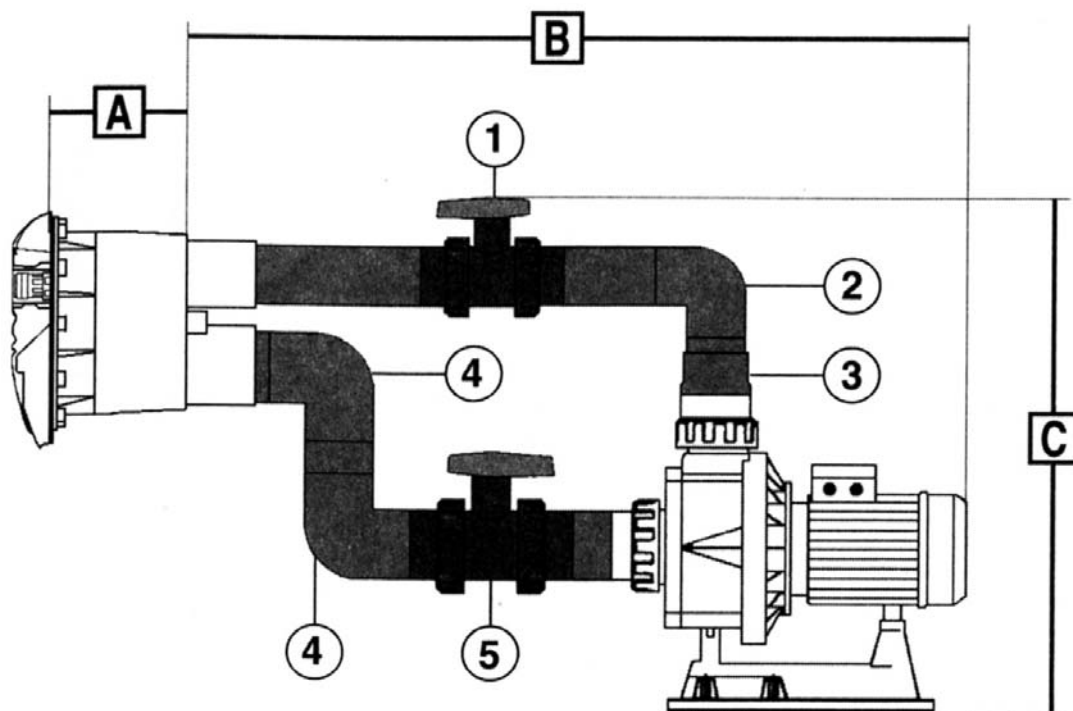
Минимальное расстояние между элементами оборудования			
Тип	Ширина	В	С
JSH/JSL40	750	1420	1000
JSH/JSL45	750	1420	1000
JSH/JSL70	750	1570	1000
JSH/JSL78	750	1580	1000
JSH/JSL88	750	1580	1000



Рис. 8

11. ЭКСПЛУАТАЦИЯ И НАСТРОЙКА HIDROJET

11.1

Чтобы запустить HIDROJET, необходимо нажать пневмовыключатель (№1, рис.9). Путем изменения положения фронтальных форсунок можно регулировать подачу воды/воздуха.

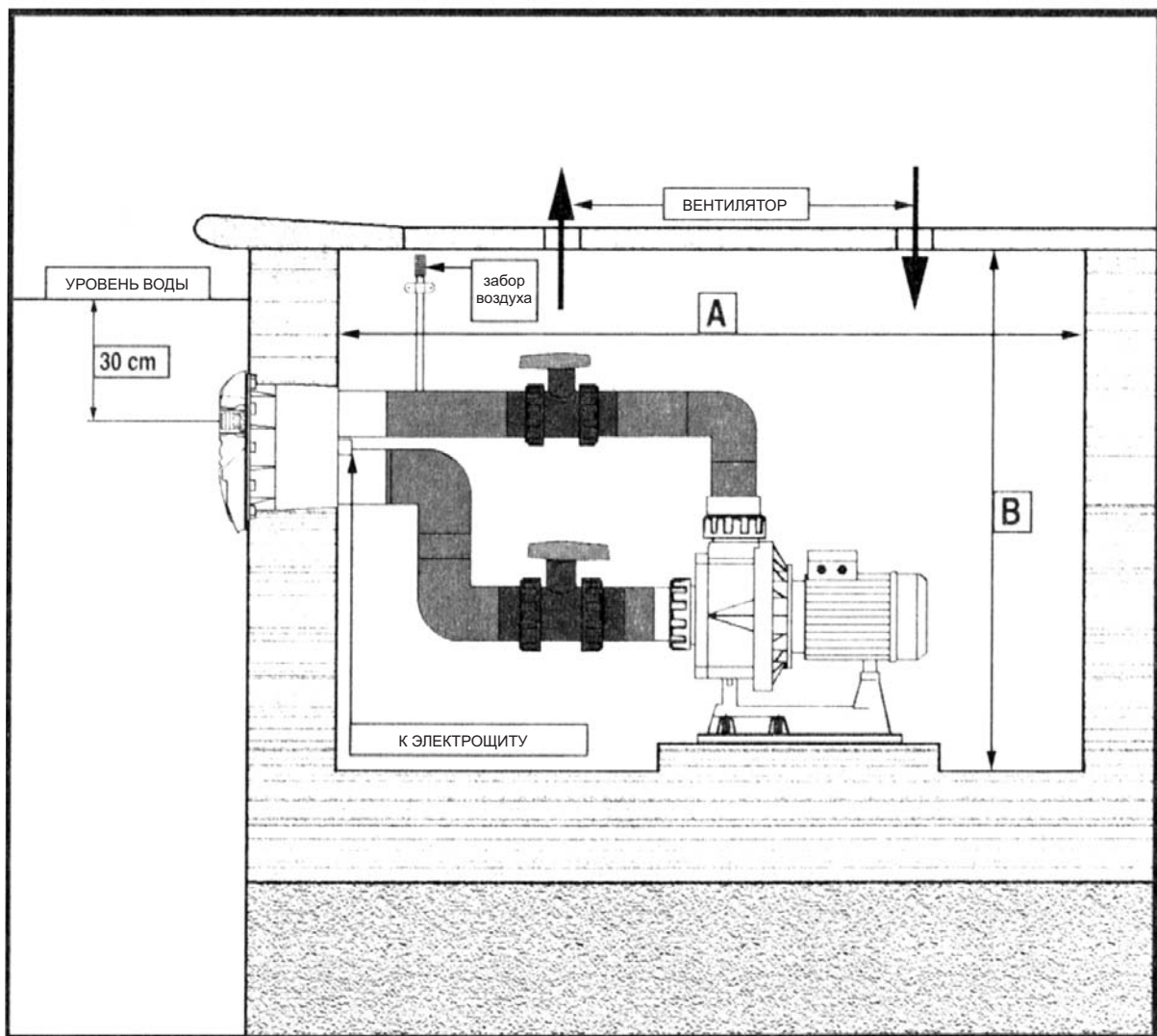
- Вода: поверните внутреннюю форсунку (№2, рис.9) влево. Скорость потока уменьшается поворотом форсунки в правую сторону.

- Вода/воздух: поверните внешнюю форсунку (№3, рис.9) вправо или влево.

ФОРСУНКА

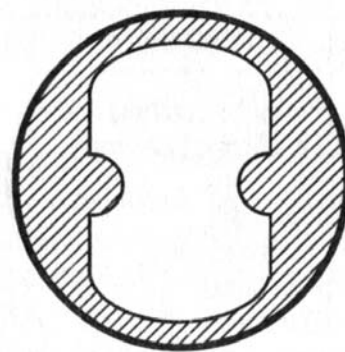

Максимальный ПОТОК

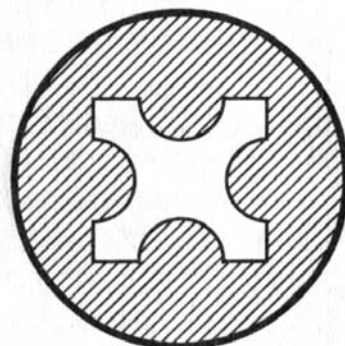

Минимальный ПОТОК



Рис. 9

12. КОМПЛЕКТАЦИЯ

№	Описание	Кол-во
1	Кнопочный выключатель, уплотнение и шайба	1
2	Гибкая трубка (пневматическая)	1
3	Передний болт	4
4	Передняя часть	1
5	Распорный винт	4
6	Передняя форсунка	1
7	Внешний шарнир	1
8	Трубка регулирования воздушного потока	1
9	Поддерживающее кольцо	1
10	Трубка регулирования воды	1
11	Внутренний шарнир	1
12	Цоколь форсунки	1
13	Болт для цоколя форсунки	3
14	Уплотнительное кольцо	1
15	Гибкая трубка (воздух)	1
16	Болт для кольца (только лайнер)	6
17	Кольцо (для лайнера)	1
18	Болт для уплотнения (для лайнера)	2
19	Плоское уплотнение (для лайнера)	2
20	Набор уплотнений	1
20.1	Уплотнительное кольцо	1
21	Ниша	1
22	Труба (пневматическая)	1
23	Труба (воздушная)	1
24	Соединительный шланг	2
25	Гибкая ПВХ-труба	2
26	Наконечник с наружной резьбой	1
27	Обратный клапан	1

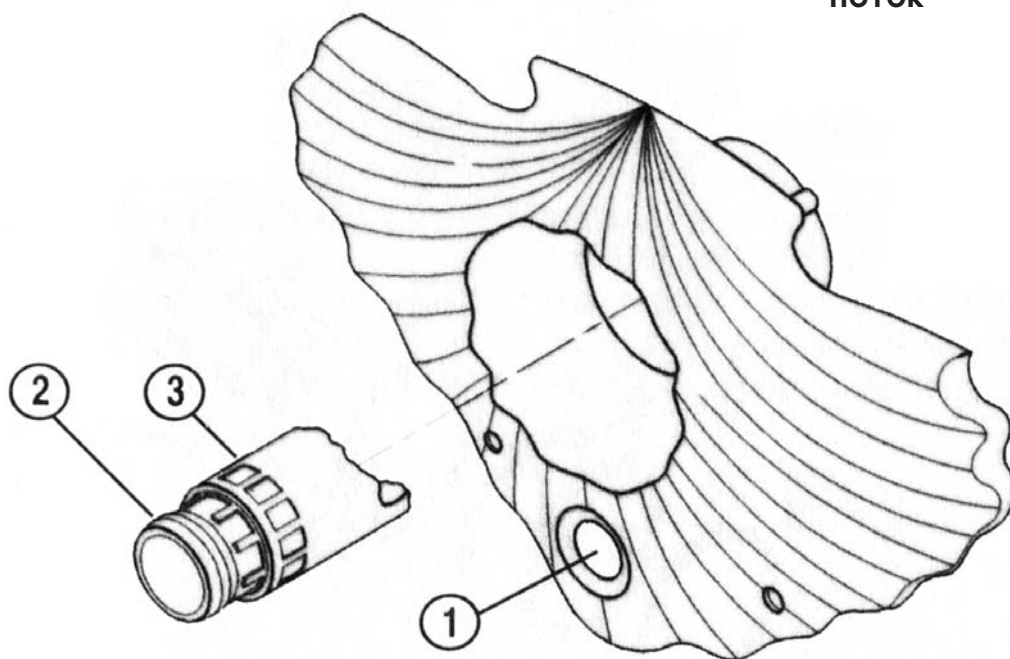
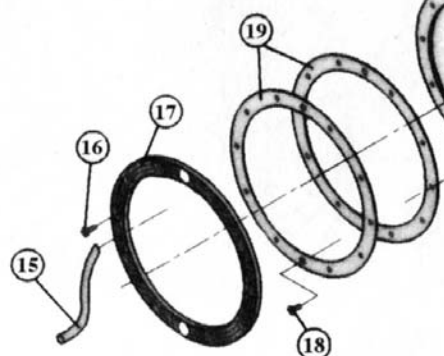
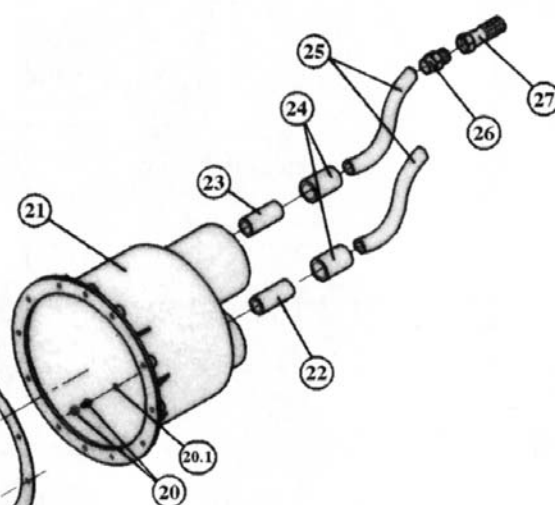
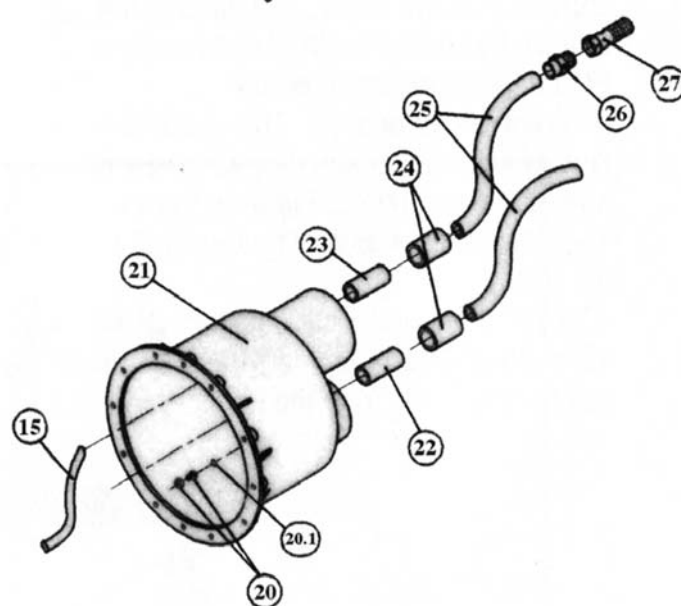
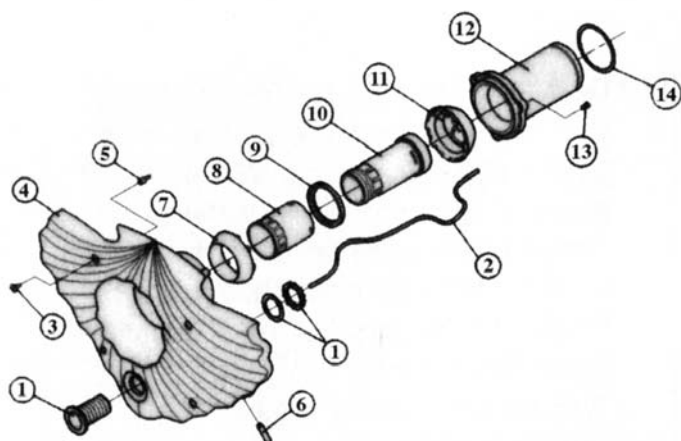

13. ЭЛЕКТРИЧЕСКОЕ ПОДКЛЮЧЕНИЕ



13.1

Подключение оборудования к электрической сети должен выполнять только квалифицированный специалист. Питание должно иметь нулевую фазу и заземление.

Напряжение в сети должно соответствовать напряжению, указанному на заводской табличке.

Гидропневматическая панель должна быть установлена в сухом месте выше уровня воды в пределах 8 м от выключателя, расположенного на передней панели устройства.

Прозрачная трубка (№2, рис.2) подключается к микропереключателю на верхней правой части панели. Очень важно чтобы трубка не имели сгибов.

Гидропневматическая панель состоит из:

- 1 тепловой/магнитный прерыватель
- 1 контактный коммутатор
- 1 пневматический выключатель
- 1 рабочий предохранитель.

Все вышеуказанные компоненты устанавливаются во влагозащищенном пластиковом корпусе с защитой IP55.

Примечание: более подробную информацию по установке, консервации и обслуживанию можно найти в инструкции по эксплуатации насоса серии КА.

1 фазная схема

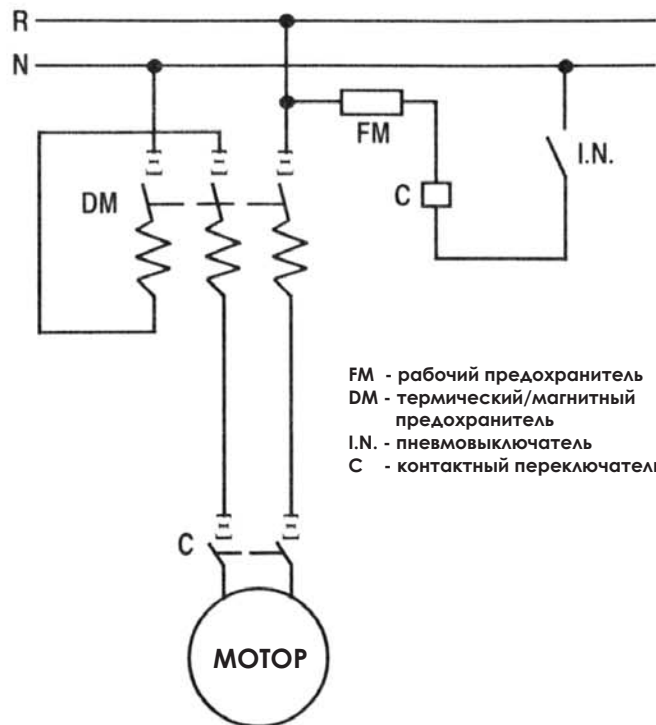

FM - рабочий предохранитель
DM - термический/магнитный предохранитель
I.N. - пневмовыключатель
C - контактный переключатель

3-х фазная схема

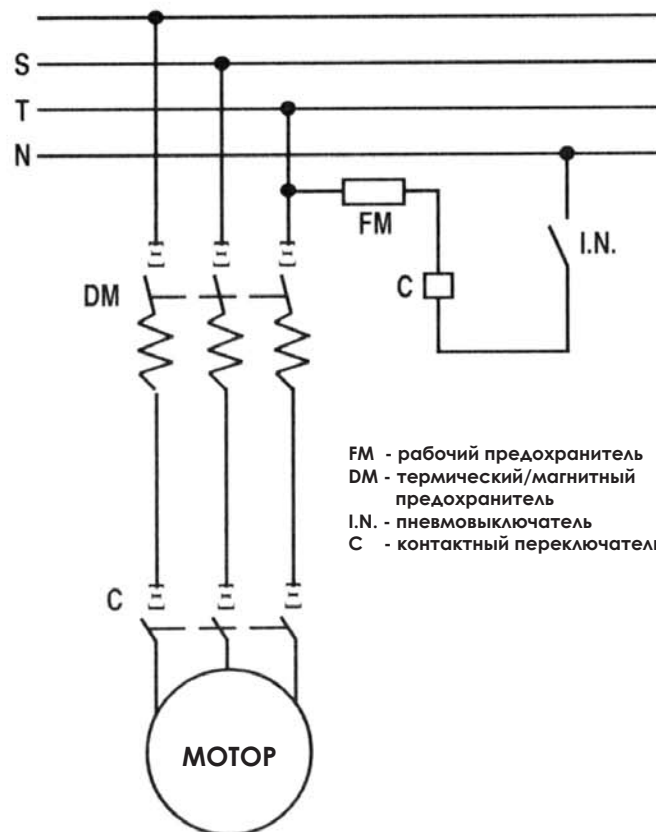

FM - рабочий предохранитель
DM - термический/магнитный предохранитель
I.N. - пневмовыключатель
C - контактный переключатель

KRIPSOL